

# Schneeberger

## Zapfwellengenerator für Haus- und Feldbetrieb

### Bedienungsanleitung

NSG38 / NSG31 / NSG27 / NSG22 / NSG13  
mit Isolations-, Spannungs- und Frequenzüberwachung

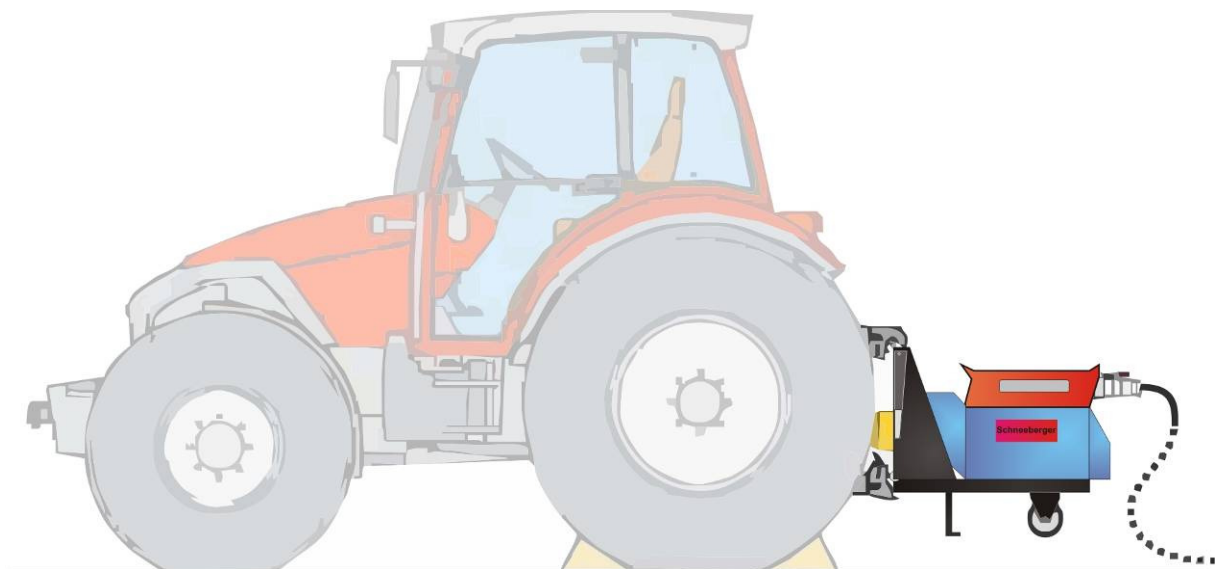

#### **Schneeberger**

Zapfwellengeneratoren  
Gundertshausen 61  
A-5142 Eggelsberg  
Tel.: +43/7748/2543  
Fax.: +43/7748/2543-6  
E-Mail: [Info@schneeberger.at](mailto:Info@schneeberger.at)

[www.schneeberger.at](http://www.schneeberger.at)

## Inhalt

<b>1.</b>	<b>SEHR GEEHRTER KUNDE! .....</b>	<b>3</b>
<b>2.</b>	<b>ALLGEMEINE SICHERHEITSHINWEISE .....</b>	<b>3</b>
<b>3.</b>	<b>AUFBAU .....</b>	<b>5</b>
<b>4.</b>	<b>DIE 2 BETRIEBSARTEN.....</b>	<b>5</b>
4.1.	Definition	5
4.2.	Inbetriebnahme	5
4.3.	Hausbetrieb	6
4.4.	Feldbetrieb	6
<b>5.</b>	<b>BEDIENTEIL.....</b>	<b>7</b>
5.1.	Funktionen	7
5.2.	Auslösen der Isolationsüberwachung	7
5.3.	Keine Erregung – Generator liefert keine Spannung	8
<b>6.</b>	<b>WARTUNG .....</b>	<b>8</b>
6.1.	Wartungsarbeiten	8
6.2.	Reinigung	9
6.3.	Filtertausch	9
6.4.	Der Generator	9
6.5.	Das Getriebe	9
6.6.	Elektronik Spannungsüberwachung	10
<b>7.</b>	<b>ALLGEMEINES .....</b>	<b>10</b>
7.1.	Leistungsminderungsfaktoren	10
7.2.	Leistungsberechnung	11
7.3.	Traktorauswahl	11
7.4.	Kraftstoffverbrauch	12
7.5.	Die richtige Gelenkwelle	12
<b>8.</b>	<b>TECHNISCHE DATEN .....</b>	<b>12</b>
<b>9.</b>	<b>EIGENE NOTIZEN.....</b>	<b>13</b>

# 1. SEHR GEEHRTER KUNDE!

Herzliche Gratulation zu Ihrer Entscheidung! Mit dem Kauf des Schneeberger Zapfwellengenerators haben Sie nicht nur den absoluten Marktführer in Technik und Innovation gewählt, sondern auch den besten Service und Support an Ihrer Seite. Wir freuen uns auf die nun begonnene erfolgreiche Partnerschaft!

Klaus Schneeberger und sein Team

## 2. ALLGEMEINE SICHERHEITSHINWEISE

Der Anschluss und die Bedienung des Aggregates darf erst nach Lesen und Verstehen der Betriebsanleitung durchgeführt werden.

Der Bediener muss physisch und psychisch in der Lage sein einem Zapfwellengenerator und auch den Traktor zu bedienen.

Beachten Sie alle Sicherheitshinweise beim Betrieb Ihres Zapfwellengenerators.

Zapfwellengeneratoren sind für den vorübergehenden Betrieb vorgesehen. In vielen Fällen ist Eile geboten, um (z.B. bei einem Netzausfall) kurzfristig wieder über elektrische Energie zu verfügen. Trotz aller Eile und nur vorübergehendem Einsatz muss sichergestellt sein, dass Personen in ausreichendem Maße vor den Gefahren des elektrischen Stromes geschützt sind. Der Strom aus dem Zapfwellengenerator ist bei unsachgemäßer Verwendung genauso gefährlich, wie der Strom aus dem Leitungsnetz.

Netzanschlussbedingungen des Energieversorgungsunternehmens und sonstige einschlägige Vorschriften (insbesondere die ÖVE-EN 1 Teil 4 (§ 53) in der geltenden Fassung) sind zu beachten.

Der Zapfwellengenerator darf nicht unter kondensierenden Bedingungen in Betrieb genommen bzw. betrieben werden. (z.B. vom kalten ins warme, usw.)

Vor der Durchführung von Wartungs- oder Reinigungsarbeiten ist der Antrieb abzustellen und am Generator darf Nichts angesteckt sein.

Den Generator nur an den dafür vorgesehenen Stellen anheben. Stellen Sie sicher, dass die verwendeten Lastaufnahmemittel ausreichend dimensioniert sind.

Die Wartung des Zapfwellenstromerzeugers darf nur durch Fachpersonal erfolgen.

Unbefugte Personen und Kinder sind im Betrieb vom Zapfwellengenerator fernzuhalten.

Angebrachte Etiketten und Abdeckungen dienen der Sicherheit und dürfen nicht entfernt werden.

Stellen Sie keine Gegenstände auf den Zapfwellengenerator.

Die Geräte dürfen keiner Feuchtigkeit oder Staub ausgesetzt werden. Zulässige Umgebungstemperatur  $-10$  bis  $+40^{\circ}$ , max. Seehöhe 1000 m, max. rel. Luftfeuchtigkeit: 90 % (nicht – kondensierend). Für erhöhte Aufstellung siehe Abschnitt „Höhenabhängige Leistungsminderung“.

Beachten Sie, dass es bei Belastungsänderungen (Ein- oder Ausschalten von Verbrauchern) durch das auftretende Gegenmoment zu Pendelbewegungen des Generators kommen kann.

Für ausreichende Belüftung am Aufstellungsort und sicheres Ableiten der Verbrennungsgase und der Kühlluft muss gesorgt werden. Die Kühlluftöffnungen müssen freigehalten werden.

Betreiben Sie Ihren Traktor immer gemäß der Bedienungsanleitung.

Den Traktor auf keinem Fall in geschlossenen Räumen starten.

Der Zapfwellengenerator darf nur mit einem feuchten Tuch und Haushaltsreiniger gereinigt werden. –Nie mit einem scharfen Wasserstrahl anspritzen (Hochdruckreiniger,...).

Es dürfen nur Gelenkwellen verwendet werden, die sich in einem technisch einwandfreien Zustand befinden (auch Schutz gegen Berühren).

Der Gelenkwellenschutztopf darf nicht entfernt werden.

Am Zapfwellengenerator dürfen nur 5-polige Kabel an den CEE Steckdosen angesteckt werden.

Die Kabel, die am Zapfwellengenerator angesteckt werden, müssen den einschlägigen Bestimmungen entsprechen und dürfen keine Beschädigungen aufweisen.

Die am Zapfwellengenerator angesteckten Kabel sind immer so zu verlegen, dass eine äußere beschädigende Einwirkung ausgeschlossen werden kann.

Am Zapfwellengenerator dürfen weder Teile entfernt, noch angebaut werden.

Die Filtermatten am Generator sind wie beschrieben zu kontrollieren. Bei starker Staubbelastung kann es auch nötig sein diese früher zu tauschen.

Sollte am Zapfwellengenerator ein Defekt auftreten, so ist dieser ehestmöglich von einem autorisierten Fachmann zu beheben.

Wenn zu Wartungszwecken Teile abgebaut werden müssen, so sind diese vor dem nächsten Betrieb wieder anzubauen.

Bei Hausbetrieb auf Blindstromkompensationsanlagen achten. – Diese können eine Spannungsüberhöhung herbeiführen.

### 3. AUFBAU

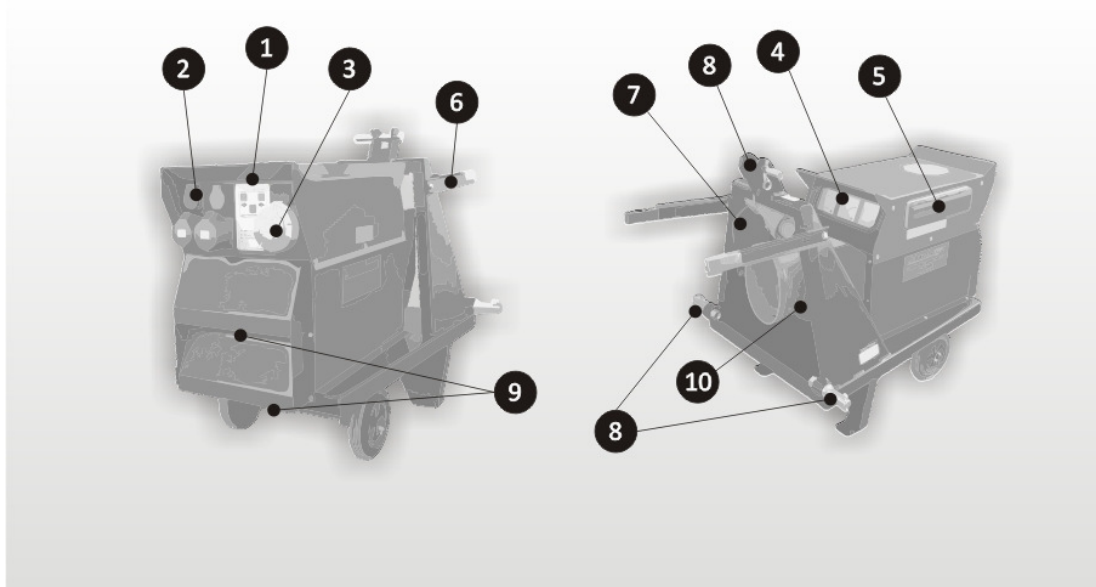

1	Bedienteil	5	Sicherungen	9	Kühlluftöffnungen durch die Lüfterkappe
2	Feldbetriebssteckdosen	6	Handgriffe		
3	Hausbetriebsteckdose	7	Gelenkwellenablage	10	Getriebe mit Kühlluftaustritt
4	Messgeräte	8	Dreipunktaufhängung		

### 4. DIE 2 BETRIEBSARTEN

#### 4.1. Definition

Unterschieden wird in 2 Betriebsarten des Zapfwellengenerators; Haus- und Feldbetrieb. In beiden Fällen ist die Spannungs- und Frequenzüberwachung aktiv und schaltet über einen Schütz im Fall eines Auslösegrundes ab.

Im Hausbetrieb wird der vom Generator erzeugte Strom direkt über eine Umschaltvorrichtung im Hauptverteiler eingespeist.

Im Feldbetrieb werden die Verbraucher direkt am Zapfwellengenerator angeschlossen und die Isolationsüberwachung ist aktiv.

#### 4.2. Inbetriebnahme

Vergewissern Sie sich dass die 2 Unterlenkerbolzen festgezogen sind.

Montieren Sie den Zapfwellengenerator mittels der 3-Punkt Aufhängung fix am Traktor.

Stecken Sie nun die Gelenkwelle am Traktor und Zapfwellengenerator an.

Verbinden Sie die Ketten für den Schutz der Gelenkwellen mit den dafür vorgesehenen Einhakpunkten.

Starten Sie den Traktor, heben den Zapfwellengenerator soweit hoch, dass er bei der Fahrt nicht beschädigt wird und fahren Sie zu der Stelle, an der der Zapfwellengenerator betrieben werden soll.

Heben oder senken Sie den Zapfwellengenerator soweit, bis die Gelenkwelle gerade verläuft.

Sichern Sie den Traktor gemäß seiner Bedienungsanleitung gegen „Wegrollen“.

Aktivieren Sie nun die Zapfwelleneinstellung  $540 \text{ min}^{-1}$  und beschleunigen Sie den Motor mithilfe des Feststellgashebels solange, bis am Frequenzmesser des Generators 52 Hz angezeigt werden.

Der Zapfwellengenerator führt nun selbstständig einen Selbsttest durch, verläuft dieser positiv so leuchtet am Bedienteil die Power-LED und der Zapfwellengenerator ist betriebsbereit.

### **4.3. Hausbetrieb**

Stecken Sie das Hausversorgungskabel am Zapfwellengenerator an.

Betätigen Sie nun den Taster für Hausbetrieb (die Leistung der betriebenen Geräte darf die maximale Leistung des Generators nicht übersteigen).

Gehen Sie zum Notstromstecker und stecken Sie auch hier das Kabel an.

Jetzt ist noch der Schalter auf der Hausverteiltertafel auf Notstrombetrieb umzuschalten und am Zapfwellengenerator die Frequenz (max. 52Hz) zu kontrollieren. Sollte diese unter 47,5 Hz. abfallen, ist der Zapfwellengenerator mithilfe der Aus – Taste abzuschalten.

Sollte dieser Fall eintreten, so kann man es mit einem anderen Traktor versuchen (es ist schon vorgekommen, dass es mit einem leistungsschwächeren Traktor besser funktioniert hat) oder aber mit der anfänglich eingestellten Frequenz auf den Maximalwert von 52Hz gehen.

Auf keinen Fall darf am Traktor nach dem Einstellvorgang wenn die Frequenz unter 47,5 Hz fällt, nachgeregelt werden!

Dies hätte nach Wegfallen einer größeren Last eine Überspannung und Überfrequenz zur Folge. Dadurch wäre ein Schaden für Menschen oder angeschlossene Maschinen nicht ausgeschlossen.

### **4.4. Feldbetrieb**

Betätigen Sie den Taster für Feldbetrieb.

Sie können an den Feldbetriebsteckdosen nun Ihre Geräte anstecken und betreiben.

## 5. BEDIENTEIL

### 5.1. Funktionen

Ihr Zapfwellengenerator ist mit einer Überwachungs-elektronik ausgestattet welche den vom Generator erzeugten Strom auf folgende Parameter hin überwacht:

Unter-, Überspannung  
Unter-, Überfrequenz  
Phasenausfall  
Isolationswiderstand

Sobald der Generator läuft und die Versorgungsspannung ausreicht, startet ein ca. 5 Sekunden langer Selbsttest der Isolationsüberwachung.

Die grüne „Power“ LED zeigt einen positiven Testablauf.

Blinkt die rote „Isolationsfehler“ LED so deutet dies auf einen Fehler am Zapfwellengenerator hin. Die zwei Betriebsarten sind gesperrt und der Zapfwellengenerator muss von einer qualifizierten Fachkraft repariert werden.

Nach diesem Selbsttest beginnt die Messauswertung der drei Phasen auf Unter- und Überspannung, Unter-, Überfrequenz und ein Ansprechen der Überwachung wird mit dem Aufleuchten der jeweiligen roten LED angezeigt. Wenn der Fehler länger besteht (Zeitverzögerung) werden beide Betriebsarten gesperrt und der Fehler muss mit der „Aus“ Taste quittiert werden. Ist wieder alles im „grünen“ Bereich kann der Feld oder Hausbetrieb erneut gestartet werden. In den ersten Sekunden nach einem Schaltvorgang wird die Spannung nicht bewertet, was durch drei blinkende rote LED's signalisiert wird.

Tritt im laufenden Feldbetrieb ein Isolationsfehler (Masseschluss) auf, so wird der Betrieb unterbrochen, die rote „Isolationsfehler“ LED leuchtet und muss mit der „Aus“ Taste quittiert werden. Vor dem Quittieren ist es ratsam alle angesteckten Geräte abzustecken. Der Fehler würde sonst gleich wieder erkannt werden.

Mit der „Test“ Taste kann jederzeit ein Selbsttest der Isolationsüberwachung durchgeführt werden.

Im Hausbetrieb ist die Isolationsüberwachung inaktiv; Der Zapfwellengenerator ist in die Schutzmaßnahmen der Hausinstallation über das Generatorkabel eingebunden.

### 5.2. Auslösen der Isolationsüberwachung

Falls im „Feldbetrieb“ eine Isolationsschwäche auftritt, schaltet die Überwachungselektronik automatisch ab. Die rote „Isolationsfehler“ LED leuchtet.

Es lässt sich anhand der folgenden Punkte leicht herausfinden, wo der Fehler auftritt:

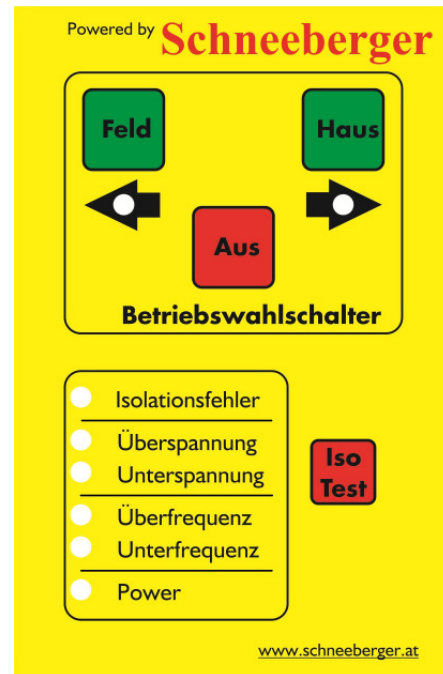

Alle Geräte abstecken

Fehleranzeige mit „Aus“ Taste quittieren

Die rote „Isolationsfehler“ LED leuchtet gleich wieder auf

Der Zapfwellengenerator ist defekt

Von einer qualifizierten Fachkraft reparieren lassen!!!

oder

Es passiert nichts

→dann ist eines der angeschlossenen Geräte defekt. Jetzt ein Gerät nach dem anderen einstecken und einschalten, bei dem Gerät bei dem die rote „Isolationsfehler“ LED wieder zu leuchten beginnt, liegt der Defekt. Dieses Gerät abstecken und vom qualifizierten Fachmann überprüfen bzw. reparieren lassen!

### 5.3. Keine Erregung – Generator liefert keine Spannung

Sollte sich der Generator nach längerer Stillstandszeit nicht mehr von selbst erregen (trotz ~430 Zapfwellenumdrehungen wird am Voltmeter nichts angezeigt), so ist der Rotor untererregt und hat seinen Restmagnetismus verloren.

Ein Gerät mit Drehstromanschluss und ein paar kW Leistung (Kreissäge, Kompressor, Hochdruckreiniger,...) an die Feldbetriebssteckdose anstecken, Zapfwellengenerator auf 52 Hz einstellen, Feldbetrieb einschalten und gleich dazu das Gerät einschalten. Durch die Belastung wird das Magnetfeld wieder soweit aufgebaut, dass der Zapfwellengenerator wieder voll einsatzfähig ist. Sollte dies nicht funktionieren so hilft nur der nächste Schritt:



Traktor und Zapfwellengenerator stilllegen. Die hinter Blechabdeckung und die Kunststoffabdeckung mit dem Filtervlies abbauen. Polrichtig an den 2 Kohlebürsten für 10 Sekunden eine Stromquelle mit 12V Gleichspannung anschließen (rot + auf rot +; schwarz - auf schwarz-). Dabei sorgfältig achten dass kein Kurzschluss zustande kommt. Danach den Zapfwellengenerator in umgekehrter Reihenfolge zusammenbauen und in Betrieb nehmen. Sollte dieser trotzdem keine Spannung liefern, so liegt der Fehler nicht an einem demagnetisierten Rotor sondern am Generator selbst. Dieser ist dann vom Fachmann zu reparieren.

## 6. WARTUNG

### 6.1. Wartungsarbeiten

Vor Wartungsarbeiten und Reparaturarbeiten ist der Zapfwellengenerator immer vom Traktor abzubauen. Weiters ist zu kontrollieren dass sich keine Teile in Bewegung befinden.



## 6.2. Reinigung

Den Generator nicht mit dem Hochdruckreiniger oder ähnlichen Geräten reinigen. Die Gehäuseteile bleiben am schönsten wenn sie mit etwas Glas- oder Haushaltsreiniger und einem feuchten Tuch abgewischt werden. Scheuermittel führen zu einem „Abstumpfen“ der glänzenden Oberflächen.

## 6.3. Filtertausch

Der Luftfilter am Generator ist alle 100h zu überprüfen und gegebenenfalls zu tauschen. Bei sehr staubigen Bedingungen können die Intervalle auch wesentlich kürzer sein!

Dazu wird die hintere Kappe und Kunststoffabdeckung mit dem Luftfiltervlies abgebaut. Das Vlies erneuern und sinngemäß in umgekehrter Reihenfolge wieder zusammenbauen.

## 6.4. Der Generator

Die Kohlebürsten müssen alle 1000h auf Verschleiß kontrolliert werden.

Dazu werden die hintere Kappe und die Kunststoff-abdeckung mit dem Luftfiltervlies abgebaut. Wenn die Kohlebürsten noch eine Resthöhe von 5mm haben, kann man den Generator für die nächsten 1000h weiter betreiben. Der Zusammenbau erfolgt in umgekehrter Reihenfolge.

## 6.5. Das Getriebe

Die 2 Getriebezahnräder laufen im Ölbad der Sorte SAE 90, sind schräg verzahnt und gehärtet. Der erste Ölwechsel ist nach 25h vorgeschrieben, danach alle weiteren 500h. Das Getriebe hat ein Übersetzungsverhältnis von 1:7. Dadurch ergibt sich eine Zapfwellendrehzahl von ca.  $430 \text{ min}^{-1}$ .

Eine Ölstands Kontrolle ist an der seitlichen Kontrollschraube am Getriebe möglich

Ölwechsel:

Öl an der Unterseite vom Getriebe durch die Ablassschraube in ein geeignetes Gefäß (abgeschnittener 5l Kanister) ablassen und den geltenden Bestimmungen gemäß entsorgen.

Ablassschraube wieder einschrauben

Am Getriebegehäuse den Deckel (2 Schrauben SW8) öffnen, Öleinfüllschraube abschrauben, ca. 0,55l Getriebeöl SAE 90 einfüllen.

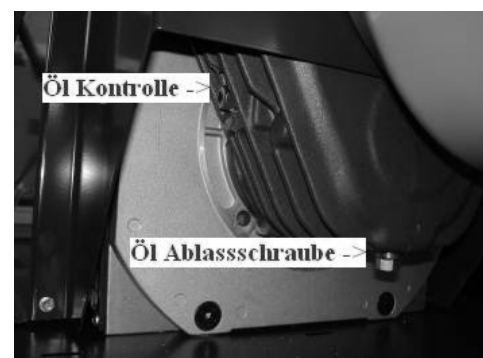

Die Einfüllschraube wieder einschrauben und die Abdeckung wieder anbringen.

## 6.6. Elektronik Spannungsüberwachung

Am Bedienteil bzw. dessen Elektronik-platine kann unter widrigen Umständen eine der 4 Sicherungen „fallen“. Dies erkennt man am Leuchten der Unterspannungs- bzw. Überspannungsleuchte obwohl die Spannung eingestellt richtig ist (Sicherungen F2 und F3).

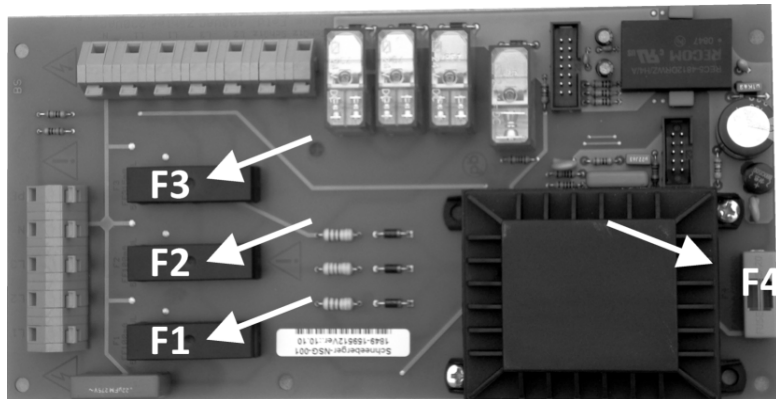

Wenn die Power Leuchte nicht leuchtet ist entweder die Sicherung F1 oder die Sicherung F4 defekt. Auch die Mess-geräte (V und A) zeigen bei defekter Sicherung (F2 und F3) falsche Werte an, bzw. das Licht der Messgerätebeleuchtung (F3) leuchtet nicht.

Zum Tauschen der Sicherungen ist der Zapfwellengenerator vom Traktor abzubauen und der rote Deckel mit 10 Schrauben SW8 zu entfernen. Die Sicherungen F1, F2 und F3 sitzen unter Kunststoffabdeckungen und dürfen nur durch Typen die bis 500V zugelassen sind ersetzt werden. *Vor einem Probelauf ist alles wieder zusammenzubauen!*

Auf der Tastaturplatine sind KEINE Sicherungen verbaut!

F1 (L1): FF2000mA/500VAC UL 6,3x32mm (SCHURTER: 7022.0630)

F2 (L2): FF2000mA/500VAC UL 6,3x32mm (SCHURTER: 7022.0630)

F3 (L3): FF2000mA/500VAC UL 6,3x32mm (SCHURTER: 7022.0630)

F4 (Sek.): M500mA/250VAC 5x20mm

## 7. ALLGEMEINES

### 7.1. Leistungsminderungsfaktoren

Da der Zapfwellengenerator mit Luft gekühlt wird ergeben sich 3 Abminderungsfaktoren für die Leistungsfähigkeit. Diese Werte gelten für 100% Leistung bei 100% Betriebsdauer;  
-wird im Normalbetrieb selten erreicht.

Temperatur	25 °C	40 °C	45 °C	50 °C	55 °C
Abminderungsfaktor	1,05	1,0	0,96	0,92	0,88
Höhe über Meer	1000m	1500m	2000m	2500m	3000m
Abminderungsfaktor	1,00	0,96	0,93	0,90	0,86

cos f	1,0	0,8	0,7	0,6	0,5
Abminderungsfaktor	1,00	1,00	0,93	0,88	0,84

## 7.2. Leistungsberechnung

Die Mindestleistung eines Zapfwellengenerators errechnet sich aus der Summe der Leistungen (in W oder kW) aller angeschlossenen Verbraucher dividiert mit Ihrem  $\cos\phi$ .

*z.B.: Landwirtschaft*

Beschreibung	Leistung W	cosf	Scheinleistung kVA
Melkmaschine mit Waschautomat	12 kW	0,99	12,12 kVA
12 Leuchtstofflampen a 55W	660W	0,55	1,2 kVA
Wasserpumpe	2,2 kW	0,8	2,75 kVA
Restliche kleinere Verbraucher			5 kVA
Reserve für die Zukunft			5 kVA
Summe:			26,07 kVA

## 7.3. Traktorauswahl

Aus empirischen Beobachtungen hat sich gezeigt, dass man zur Findung der kleinsten Traktorleistung in etwa die 2,5-3 – fache Generatorscheinleistung berechnen soll.

Jeder Traktor hat einen Feststell-Gashebel. Mit diesem wird bei lastlosem Generator und der Zapfwelleneinstellung 540 so lange der Traktor-Motor beschleunigt, bis der Frequenzmesser im Schaltkasten 52 Hz anzeigt.

Ein Traktormotor ist im Drehzahlverhalten nicht auf ein gutes Stationärverhalten, sondern auf Dynamik ausgelegt. Das heißt, wenn der Generator belastet wird, bricht die Traktordrehzahl geringfügig ein. Wenn der Traktormotor unter Volllast des Generators eventuell mit der Drehzahl weiter herabfällt, darf auf keinem Fall manuell nachgeregelt werden. Denn wenn die Last am Generator wieder sinkt, hätte das eine zu hohe Drehzahl und dadurch eine zu hohe Frequenz und Spannung zur Folge. Schäden an angeschlossenen Verbrauchern können dadurch nicht ausgeschlossen werden.

Formel:  $P_{\text{traktor}} = S_{\text{Gen}} * 2$

$P_{\text{traktor}}$ : Traktorleistung in KW

$S_{\text{Gen}}$ : Scheinleistung Zapfwellengenerator in KVA

Generatorscheinleistung	22 KVA	27 KVA	31,5 KVA	38 KVA
Traktorleistung	~ 44 KW	~ 54 KW	~ 63 KW	~76 KW

## 7.4. Kraftstoffverbrauch

Versuche haben ergeben, dass man pro erzeugte KW/h ca. 0,55 l Diesel für den Traktor berechnen kann.

## 7.5. Die richtige Gelenkwelle

Zur Kraftübertragung vom Traktor zum Generatorgetriebe wird eine Gelenkwelle verwendet. Diese gibt es in verschiedensten Ausführungen übertragbares Drehmoment, Länge und Wartungsintervalle betreffend.

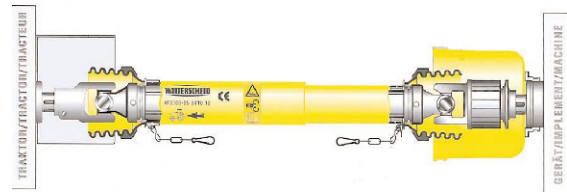

Die stärksten Belastungen, die die Gelenkwelle übertragen muss, treten im Einschaltzeitpunkt großer Lasten auf (Motoranlauf). Also darf die Gelenkwelle keine Rutschkupplung haben, da diese sonst bei solchen Laststößen zu rutschen beginnt und einen Anlauf der Last unmöglich machen würde. Einzig Gelenkwellen mit Scherbolzen haben sich als praktikabel gezeigt. Als Leitgröße für das Drehmoment gilt der Traktormotor. Diesem Drehmoment muss die Gelenkwelle standhalten.

## 8. TECHNISCHE DATEN

	NSG 13	NSG 22	NSG 27	NSG 31	NSG 38
Scheinleistung	13,5 kVA	22 kVA	27 kVA	31,5 kVA	38 kVA
Nennspannung	400 / 230 V ±5%				
Nennstrom	19,5 A	31,8 A	39 A	45,5 A	54 A
Generatordrehzahl	3000 min <sup>-1</sup>				
Frequenz	50Hz bei 3000 min <sup>-1</sup>				
Isolationsüberwachung	40 kΩ				
Unterspannung	360 V 10 Sek. verzögert				
Überspannung	440 V 2 Sek. verzögert				
Schutzart	Schaltkasten IP 54; Generator IP 44				
Gelenkwelldrehzahl	430 min <sup>-1</sup>				
Drehmoment Gelenkwelle bei 100% Belastung	285 Nm	483 Nm	593 Nm	691 Nm	834 Nm

Kupplungspunkte zum Traktor	Kategorie 2 mit Verbreiterungsbolzen				
Gewicht	150 kg	175 kg	184 kg	208 kg	224 kg
Maße ( lxbxh)	960 x 840x 940 mm				

## 9. EIGENE NOTIZEN

# CE Konformitätserklärung CE Conformity Declaration

Die Firma	The Company
Schneeberger Gundertshausen 61 A-5142 Eggelsberg Österreich	
Schneeberger Zapfwellengenerator NSG13 NSG22 NSG27 NSG31 NSG38	
Auf unsere alleinige Verantwortung hin erklären wir, dass diese Maschine mit folgenden Normen und Richtlinien konform ist:	We declare on our own responsibility that the product to which this declaration refers is in accordance with the following standards and directives:
EN 60034-1 EN 60204-1 EN 8001 EN 50081-1 EN 50082-1	
Diese Erklärung ist keine Zusicherung von Eigenschaften im Sinne des Produkthaftungsgesetzes. Die Sicherheitshinweise der Bedienungsanleitung sind zu beachten!	This declaration is no assurance of properties within the meaning of product liability law. The safety of the product information is to be observed!

Eggelsberg der 05.1.2011

Schneeberger Klaus

